



Energía. Automatización. Hidrocarburos.

«De la gestión al avance»

13 años asegurando la continuidad de la industria pesada en Venezuela.



13+

Años de experiencia técnica en campo



PDVSA
PETROPIAR



CNPC

7+

Operadoras nacionales e internacionales atendidas



PDVSA
Ait Monagas



Petro Alianza

2

Sedes operativas estratégicas
(Sede principal: El Tigre, Anzoátegui)

La arquitectura de nuestra operación: Seguridad, Ética y Excelencia.

Calidad y Excelencia

Altos estándares de ejecución, infraestructura robusta y mejora continua para satisfacer las exigencias ambientales y técnicas del cliente.

Seguridad HSE Innegociable

La vida de nuestro personal es la máxima prioridad. Nuestro objetivo diario y permanente es cero accidentes.

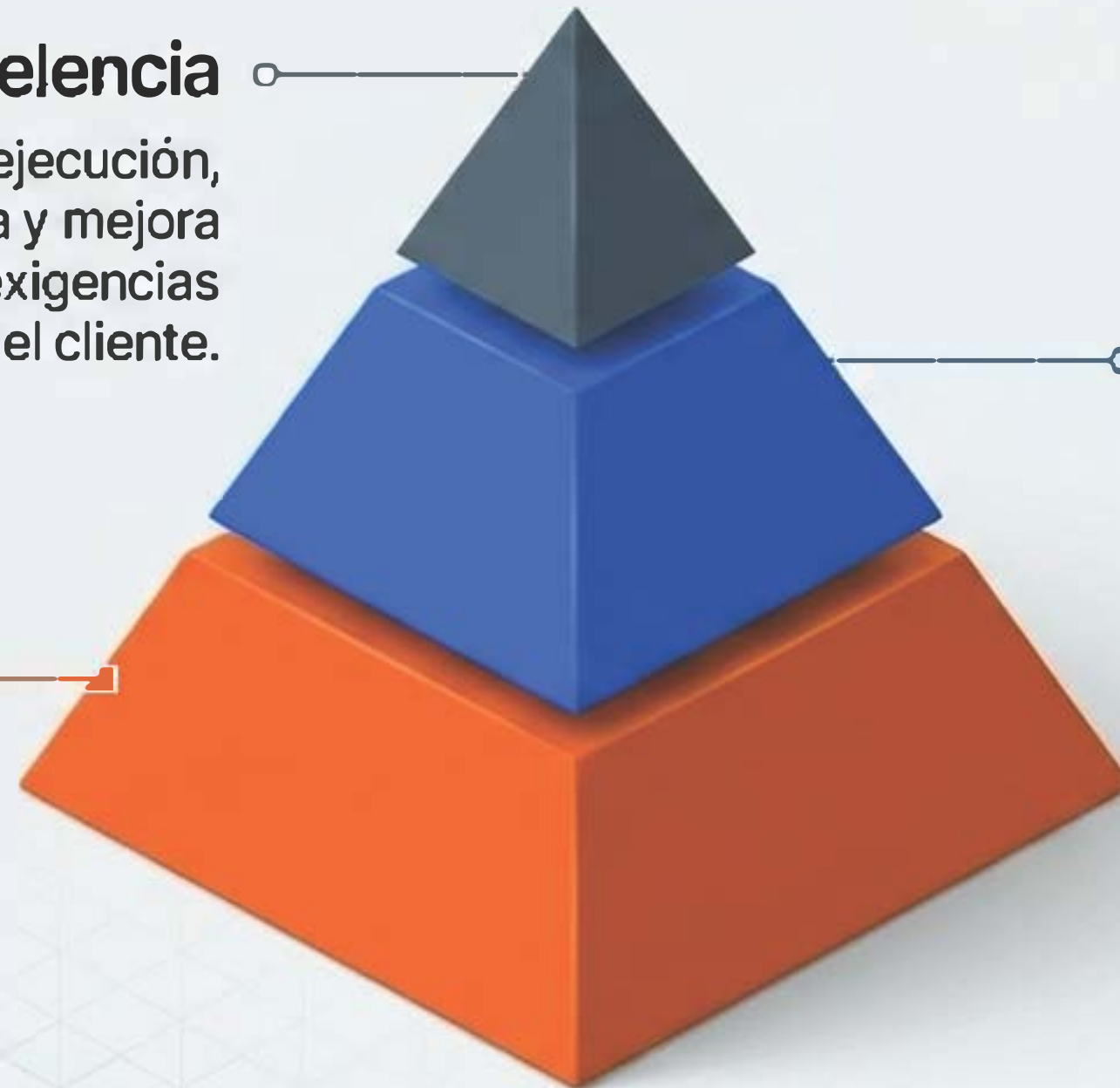

Honestidad e Integridad

Ética, transparencia y rectitud garantizadas en la ejecución de cada obra y suministro de bienes.



CONSERVICAR

RIF.: J-40338352-9

EL ADN OPERATIVO

MISIÓN:

Eficiencia y Responsabilidad:
Soluciones industriales y
petroleras ejecutadas con un
equipo motivado al logro.

VISIÓN & CALIDAD:

Altos estándares en la ejecución:
Liderazgo a través de la mejora
continua y profesionales
comprometidos con la excelencia.

HSE:
La vida del
personal es
innegociable.
Objetivo: Cero
accidentes.

INTEGRIDAD:

Ética, transparencia y rectitud
en cada operación.



CONSERVICAR

RIF: J-40338352-9

Un ecosistema tecnológico interconectado.

No ofrecemos servicios aislados. Proveemos las 5 capas de infraestructura necesarias para mantener una operación de hidrocarburos activa, segura y eficiente.

03. Telecomunicaciones
(El Sistema Nervioso)

01. Sistemas Eléctricos Industriales
(El Cimiento)

02. Automatización y Redes ITE
(El Cerebro)

04. Petróleo e Hidrocarburos
(La Ejecución de Campo)

05. Transporte y Equipo Pesado
(La Fuerza Logística)



Inteligencia y Control (Automatización y Telecomunicaciones).

Sistemas de Control

Configuración y optimización de sistemas SCADA. Integración de ecosistemas ABB, Schneider, Red Lion, Cisco y RTU D400.

Infraestructura Eléctrica

Automatización de subestaciones, macollas y motores estacionarios. Instalación de tableros (baja, media y alta tensión) y Sistemas de Puesta a Tierra (SPT).

Redes de Campo

Despliegue de fibra óptica industrial, CCTV, interconexión de sedes urbanas/campo y provisión de equipos (GE, Huawei).



CONSERVICAR

RIF: J-40338352-9

01. Sistemas Eléctricos Industriales

Diseño, diagnóstico y potencia ininterrumpida para entornos de alta exigencia.

Instalación y optimización de subestaciones eléctricas.

Supervisión eléctrica especializada en taladros.

Instalación y mantenimiento de tableros de control (Baja, Media y Alta Tensión).

Tendidos eléctricos industriales y cableado estructurado.

Diagnóstico preciso y corrección de fallas eléctricas en campo.

Sistemas de Puesta a Tierra (SPT): Instalación y medición certificada.



CONSERVICAR
RIF: J-40338352-9

02. Automatización y Redes ITE

Lógica de control y visibilidad en tiempo real para estaciones y macollas.

PANEL 1

Automatización de subestaciones eléctricas, macollas y motores estacionarios.

PANEL 2

Configuración e integración de sistemas SCADA para monitoreo en tiempo real.

PANEL 3

Despliegue y programación de RTU D400.

PANEL 4

Integración de redes industriales en entornos hostiles.

PANEL 5

Implementación de protocolos de control con hardware de primer nivel.

ABB

Schneider Electric

Red Lion

Cisco



CSC
CONSERVICAR
RIF: J-40338352-9

03. Telecomunicaciones

Infraestructura de datos para conectar el campo con el centro de control.

Despliegue e instalación de fibra óptica para redes industriales críticas.

Sistemas de comunicación seguros en campo y sedes operativas.

Interconexión fluida de redes en sedes urbanas y zonas remotas.

Instalación de sistemas de circuito cerrado (CCTV) para monitoreo de seguridad.

Soporte técnico integral en infraestructura de comunicaciones para operadoras.

Cisco

| Huawei

| GE



CSC

CONSERVICAR

RIF: J-40338352-9

04. Petróleo e Hidrocarburos

Soporte mecánico, fabricación y mantenimiento en el corazón de la producción.

Mantenimiento Crítico

Motores, generadores y UPS (alimentación ininterrumpida).

Separadores y calentadores de gas.

Servicio a plantas de campo en operaciones continuas.

Fabricación y Soldadura

Soldadura calificada: arco, argón e isotérmica.

Fabricación de facilidades para tanques de 500 bbl.

Tendido de tuberías de todas las pulgadas.

Servicio de limpieza abrasiva industrial (sandblasting).



CSC
CONSERVICAR
RIF. # J-40338352-9

05. Transporte y Equipo Pesado

Movilización de activos críticos y logística pesada a nivel nacional.

Mudanza integral de taladros de perforación de 1500 HP (coordinación en patio y campo).

Alquiler de maquinaria pesada para operaciones industriales.

Suministro logístico con camiones cisterna para agua en campo.

Transporte de carga y personal en zonas de operación de difícil acceso.

Servicios complementarios de vigilancia y seguridad en instalaciones durante movilizaciones.



CSC
CONSERVICAR
RIF. 8 J-40338352-9

Logística en Acción: Mudanza de Taladros 1500 HP

Un proceso coreografiado de desmontaje, transporte y reactivación sin incidentes HSE.

Paso 1: Desmantelamiento y Patio



Coordinación logística inicial.

Preparación de carga pesada y aseguramiento de componentes críticos.

Paso 2: Transporte Pesado (Ruta de Referencia: CNPC 2024)



Movilización en trayectos complejos (ej. Guniapa → Guarapera, Maturín).

Custodia, vigilancia y control de ruta.

Paso 3: Setup y Suministro en Campo



Descarga y posicionamiento.

Soporte paralelo (cisternas, maquinaria auxiliar) para garantizar el arranque rápido.

Potencia y Estructura (Mantenimiento, Fabricación y Construcción).

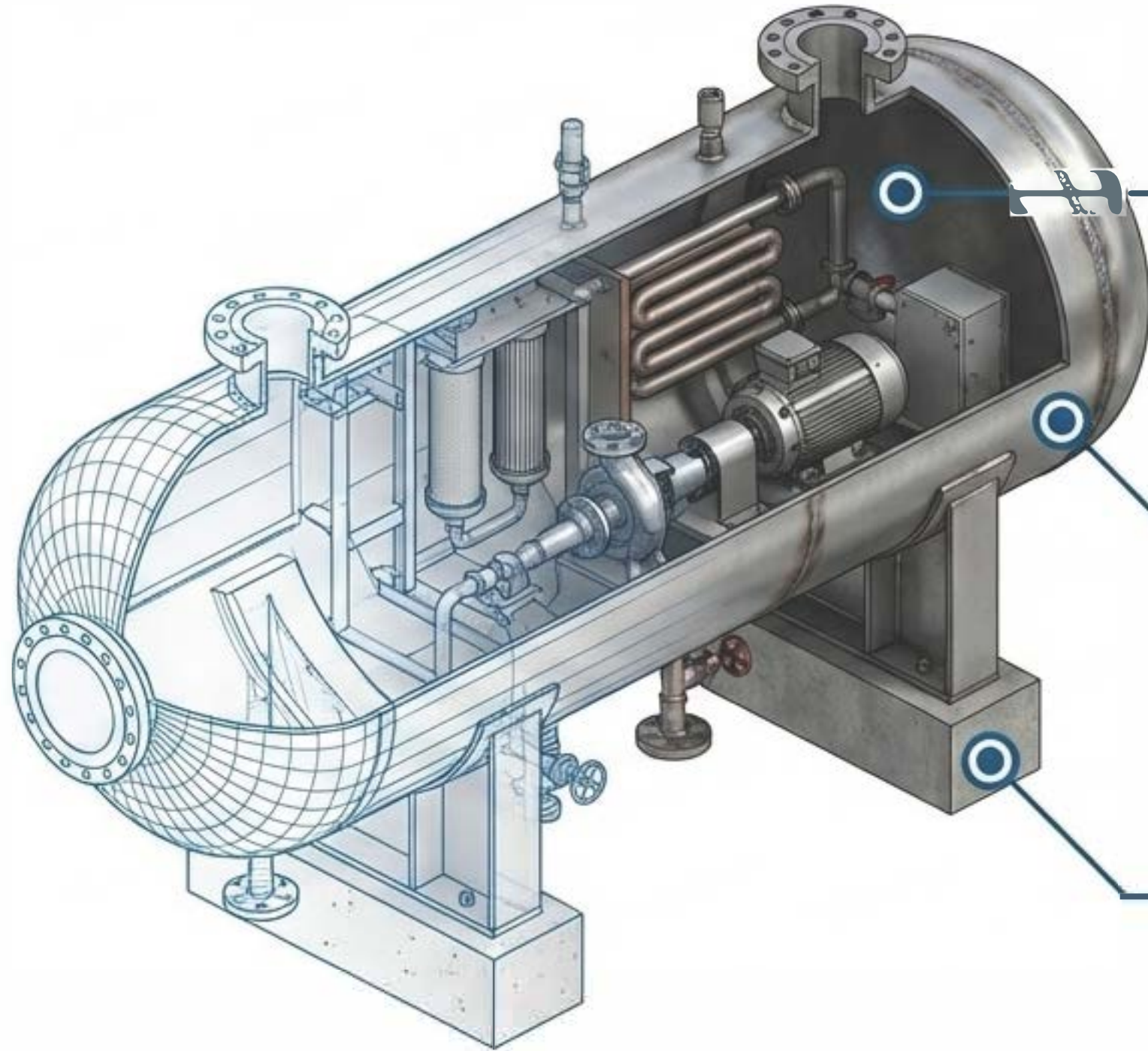

Mantenimiento Crítico

Mantenimiento preventivo y correctivo de motores eléctricos, UPS, generadores (especialistas en Caterpillar), separadores y calentadores de gas.

Fabricación y Soldadura

Construcción de facilidades para tanques de 500 barriles, estructuras industriales y tuberías. Aplicación de soldadura especializada (arco, argón e isotérmica).

Obras Civiles

Ejecución integral de obras civiles y petroleras para asegurar la continuidad operacional.

Logística y Servicios de Campo

- Mudanza especializada de taladros de perforación de 1500 HP.
- Alquiler y gestión de maquinaria pesada industrial.
- Flota de camiones cisterna para suministro de agua en campo.
- Logística integral y transporte seguro de personal en zonas de operación.



Del plano a la realidad: Anatomía de una operación logística compleja.



Capacidad de Izamiento:
Coordinación precisa para el manejo de cargas críticas e infraestructura petrolera pesada.

Flota Especializada:
Transporte articulado para movilización segura de componentes de taladros y tanques.

Supervisión HSE en Sitio:
Ejecución rigurosa con personal capacitado, garantizando la seguridad en cada maniobra.

Un ecosistema respaldado por la mejor tecnología global.

Integración certificada de los líderes del mercado industrial.



Vector 01
(Energía)

ABB

**Schneider
Electric**

Vector 02
(Automatización)

Red Lion

SCADA

RTU D400

Vector 03
(Telecom)

Cisco

Huawei

GE

Vector 04
(Hidrocarburos)

Caterpillar
(Generadores)

Vector 05
(Transporte)



Trabajamos exclusivamente con equipos de primer nivel para garantizar la longevidad y estabilidad de cada proyecto.

El flujo «Llave en Mano»: Cubriendo el ciclo de vida de su proyecto.

Despliegue y Logística

...culminando con la movilización de equipos pesados al campo, instalación de redes y mantenimiento continuo.

Diseño y Control

Desde el diseño eléctrico y la configuración SCADA en sala de control...

Un solo
proveedor.
Responsabilidad
total.

Construcción y Potencia

...hasta la fabricación de estructuras, soldadura y ensamblaje de tableros...

Linea de tiempo de proyectos. Un historial comprobado de confianza operativa (2014-2026).

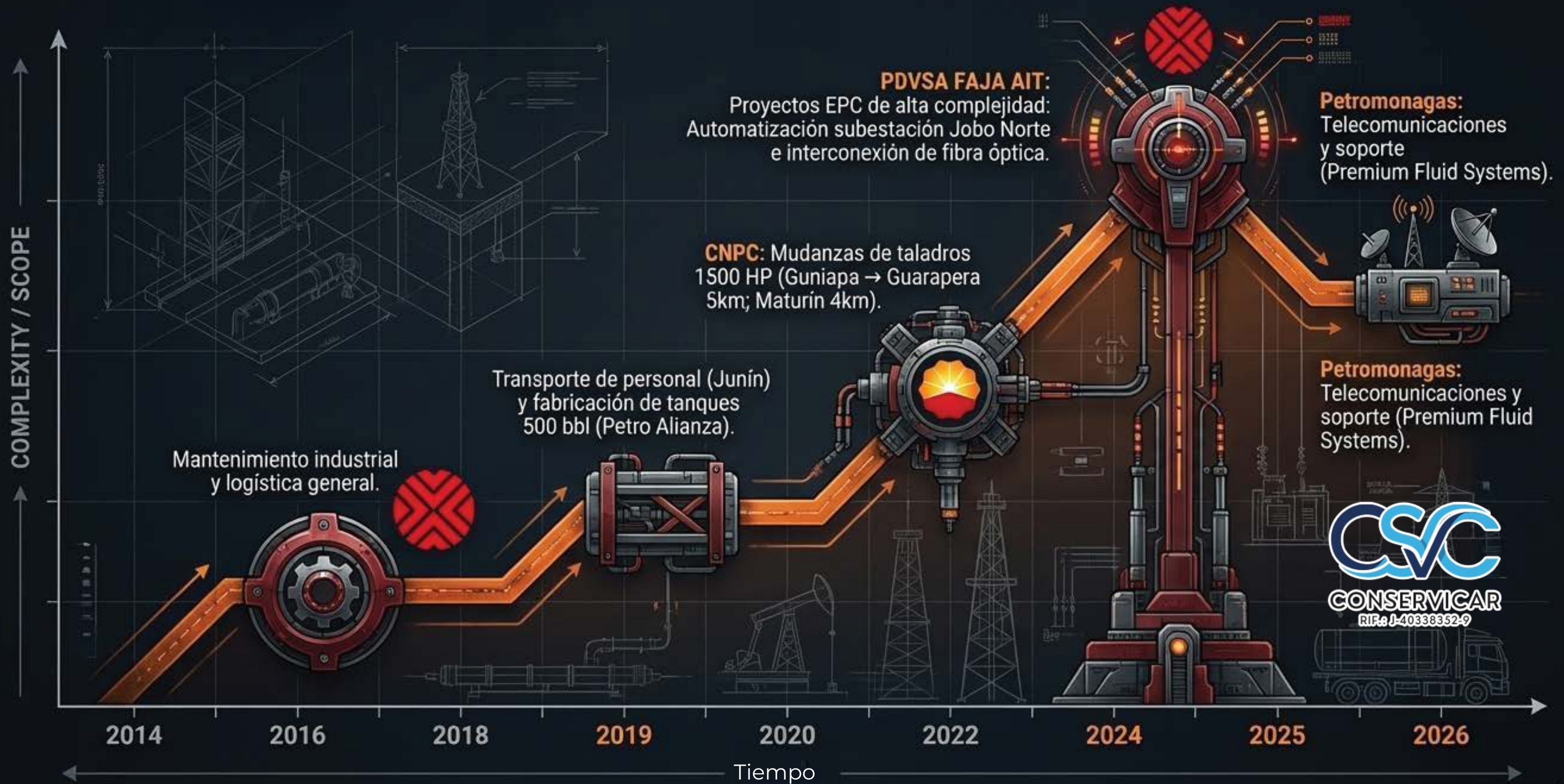

13+

Años de experiencia en operaciones críticas de campo



7+

Operadoras atendidas

[Petropiar, PDVSA, CNPC, Petro Alianza, Premium FS]



02

Sedes operativas estratégicas

[El Tigre, Anzoátegui]



CERO

Accidentes laborales

[Récord HSE]



CONSERVICAR
RIF: J-4033352-9

¿Por qué elegir el Ecosistema Conservicar?



Respuesta Rápida y Disponibilidad

Equipos e infraestructura listos para atender emergencias. En la industria, sabemos que el tiempo es producción.



Personal Técnico Certificado

Supervisores e ingenieros con credenciales en electricidad, automatización y normas HSE vigentes.



Capacidad 360° en 5 Vectores















Desde la programación SCADA hasta la logística de 1500 HP. Un solo aliado estratégico para múltiples necesidades críticas.

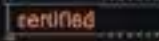

100% Venezolana

Conocemos el campo, las operadoras y las dinámicas locales mejor que nadie. 13 años de resultados comprobables.

EL ESTÁNDAR CONSERVICAR

	CONTRATISTA ESTÁNDAR	EL ESTÁNDAR CONSERVICAR
EXPERIENCIA	Credenciales en papel 	13 años de trayectoria real en taladros y plataformas. (Empresa 100% Venezolana).   
RESPUESTA	Tiempos de SLA corporativos 	Disponibilidad inmediata para urgencias (En industria, el tiempo es producción).  
PERSONAL	Subcontratistas generales 	Técnicos y supervisores con certificaciones directas en HSE y automatización.   
ALCANCE	Múltiples proveedores fragmentados 	Un solo aliado llave en mano: desde fibra óptica hasta mudanza de maquinaria pesada.  



¿Tienes un proyecto crítico o necesitas soporte especializado?

 WhatsApp / Teléfono

0414-786-2964

 Email

conservicar@gmail.com

 Ubicación Central

**El Tigre, Anzoátegui,
Venezuela**